

HARGA DOKUMEN

RM 150.00



MAJLIS PERBANDARAN KLANG

DOKUMEN SEBUT HARGA KERJA

UNTUK

NO. SEBUT HARGA: MPK/JK 600-13/1/138(2019)

KERJA-KERJA MEMBINA STRUKTUR BERBUMBUNG DAN LAIN-LAIN KERJA BERKAITAN DI GELANGGANG FUTSAL, DEWAN MERU, KLANG UTARA

Pendaftaran	: Sijil Perolehan Kerja Kerajaan (SSPK) oleh CIDB Unit Perancang Ekonomi Negeri Selangor (UPEN) E-Tender Negeri Selangor
Gred	: G2
Kategori / Pengkhususan	: CE / CE21
Tarikh Iklan	: 15.11.2019
Tarikh Taklimat	: 21.11.2019
Tarikh Jualan	: 25.11.2019
Tarikh Tutup S/harga	: 02.12.2019
Tempoh Siap Kerja	: 12 MINGGU
Denda Lewat Siap Kerja	: 0.5% daripada nilai kontrak bagi setiap hari kelewatan yang berlaku
Penyata Bank	: Ogos 2019, September 2019, Oktober 2019

SENARAI SEMAKAN DOKUMEN TAWARAN SEBUT HARGA KERJA

NO. FAIL :

Sila tandakan (/) bagi dokumen-dokumen yang disertakan.

Bil.	Perkara/Dokumen	Untuk Di tanda oleh Syarikat	Untuk Di tanda oleh Jawatankuasa Pembuka Sebut Harga
1	Salinan Resit Pembelian dokumen	<input type="checkbox"/>	<input type="checkbox"/>
2	Surat Akuan Pembida yang diisi lengkap – Lampiran A1 m/s 2/1/1	<input type="checkbox"/>	<input type="checkbox"/>
3	Borang Sebutharga Kerja yang diisi lengkap (termasuk nilai tawaran dan tempoh siap) serta ditandatangani dan bercop - m/s 5/1/1	<input type="checkbox"/>	<input type="checkbox"/>
4	Surat Pengakuan Kebenaran Maklumat Dan Keesahan Dokumen yang dikemukakan oleh penyebutharga telah diisi lengkap. – Borang A m/s A1 & A2	<input type="checkbox"/>	<input type="checkbox"/>
5	Salinan Sijil Akuan Pendaftaran yang masih sah dari CIDB / Sijil Akuan Bumiputera (Jika Berkaitan)	<input type="checkbox"/>	<input type="checkbox"/>
6	Salinan Penyata Bulanan Akaun Bank Syarikat yang disahkan bagi 3 bulan terakhir (Ogos 2019, Sept. 2019, Okt. 2019) (Pengesahan perlu mempunyai cop bank, nama pegawai bank, tandatangan dan nombor pegawai bank)	<input type="checkbox"/>	<input type="checkbox"/>
7	Salinan Pendaftaran Cukai Jualan / Cukai Perkhidmatan dengan Jabatan Kastam Diraja Malaysia (JKDM) - (Jika Berkaitan) Sekiranya pihak syarikat tidak mengemukakannya di dalam dokumen ini, pihak Majlis menganggap pihak tuan tidak berdaftar dengan JKDM.	<input type="checkbox"/>	<input type="checkbox"/>
<p>PENGESAHAN OLEH SYARIKAT</p> <p>Dengan ini saya mengesahkan bahawa saya telah membaca dan memahami semua syarat-syarat dan terma yang dinyatakan di dalam dokumen sebut harga. Semua maklumat yang dikemukakan adalah benar.</p> <p>Tandatangan :</p> <p>Nama :</p> <p>Jawatan :</p> <p>Tarikh :</p>		<p>UNTUK KEGUNAAN JABATAN</p> <p>Jawatankuasa Pembuka Sebut Harga mengesahkan penerimaan dokumen bertanda kecuali bagi perkara bil. (jika ada)</p> <p>Tandatangan :</p> <p>Nama :</p> <p>Jawatan :</p> <p>Tarikh :</p>	

***Nota :- Kesemua Perkara/Dokumen diatas adalah mandatori**



MAJLIS PERBANDARAN KLANG

NO. SEBUT HARGA: MPK/JK 600-13/1/138(2019)

KERJA-KERJA MEMBINA STRUKTUR BERBUMBUNG DAN LAIN-LAIN KERJA BERKAITAN DI GELANGGANG FUTSAL, DEWAN MERU, KLANG UTARA

<u>BIL</u>	<u>ISI KANDUNGAN</u>	<u>M/S</u>
1.	NOTIS SEBUT HARGA	1/1/2 – 1/2/2
2.	SURAT AKUAN PEMBIDA	2/1/1
3.	ARAHAN KEPADA PENYEBUTHARGA	3/1/4 – 3/4/4
4.	SYARAT-SYARAT SEBUT HARGA	4/1/8 – 4/8/8
5.	BORANG SEBUTHARGA	5/1/1
6.	BORANG MAKLUMAT PENYEBUTHARGA	
6.1.	BORANG A : SURAT PERAKUAN KEBENARAN MAKLUMAT DAN KEESAHAN DOKUMEN YANG DIKEMUKAKAN OLEH PENYEBUTHARGA.	A/1-A/2
6.2.	BORANG B : MAKLUMAT AM LATAR BELAKANG PENYEBUTHARGA	B/1-B/2
6.3.	BORANG C : DATA-DATA KEWANGAN	C/1
6.4.	BORANG CA : LAPORAN BANK /INSTITUSI KEWANGAN MENGENAI KEDUDUDKAN KEWANGAN PENYEBUTHARGA	CA1
6.5.	BORANG D : REKOD PENGALAMAN PEYEBUTHARGA	D/1
6.6.	BORANG E : MAKLUMAT KAKITANGAN TEKNIKAL/ PEKERJA	E/1
6.7.	BORANG F : SENARAI ALAT KELENGKAPAN/JENTERA	F/1
6.8.	BORANG G : SENARAI KERJA KONTRAKTOR SEMASA	G/1
6.9.	BORANG GA : LAPORAN PENYELIA PROJEK ATAS PRESTASI KERJA (BUKAN PROJEK JABATAN) SEMASA	GA/1
7.	SENARAI KUANTITI	SK1-SK8
8.	PELAN DAN LUKISAN	
9.	LAMPIRAN (JIKA ADA)	

NOTIS SEBUT HARGA

NOTIS SEBUT HARGA

KERJA-KERJA MEMBINA STRUKTUR BERBUMBUNG DAN LAIN-LAIN KERJA BERKAITAN DI GELANGGANG FUTSAL, DEWAN MERU, KLANG UTARA

Tawaran adalah di pelawa kepada kontraktor-kontraktor yang berdaftar dengan Lembaga Pembangunan Pembinaan Malaysia (CIDB) di dalam:

GRED : G2
KATEGORI : CE
PENGKHUSUSAN : CE21
BERDAFTAR : Lembaga Pembangunan Pembinaan Malaysia (CIDB)
Sijil Perolehan Kerja Kerajaan (SPKK) oleh CIDB
Unit Perancang Ekonomi Negeri Selangor (UPEN)
Berdaftar di E-tender Selangor

NO.TAWARAN : **MPK/JK 600-13/1/138(2019)**

Dokumen Meja sebutharga tawaran akan dipamerkan di kaunter Bahagian Ukur Bahan, Pejabat MPK Jalan Tengku Kelana:

25/11/2019 Hingga: **01/12/2019**

Dokumen Tawaran akan dikeluarkan kepada wakil-wakil pemborong yang sah sahaja. Untuk maksud ini wakil-wakil pemborong hendaklah mengemaskini Sijil Pendaftaran Lembaga Pembangunan Pembinaan Malaysia (**CIDB**), Sijil Perolehan Kerja Kerajaan (**SPKK**), Unit Perancang Ekonomi Selangor (**UPEN**) dan **E-Tender Selangor** di Laman Web <http://tender.selangor.gov.my>.

Kontraktor digalakkan membuat lawatan tapak sebelum menghargakan tawaran sebut harga. Sebarang pertanyaan berkenaan teknikal dan spesifikasi kerja, pihak kontraktor boleh berhubung dengan **Jabatan Kejuruteraan** di talian 03-3375 5555 sambungan 3211

Tawaran akan ditutup pada : **02/12/2019**

Tawaran yang telah lengkap di isi hendaklah dimasukkan ke dalam Peti Tawaran di:

**Bahagian Ukur Bahan, Tingkat 1,
Pejabat MPK Jalan Tengku Kelana (Pusat Sumber),
Lot 175, Jalan Tengku Kelana,
41000 Klang, Selangor Darul Ehsan**

Borang tersebut hendaklah sampai tidak lewat dari jam 12.00 tengahari pada tarikh tawaran ditutup. Tawaran yang lewat diterima dari masa yang ditetapkan tidak akan dilayan.

Ketua Bahagian
Bahagian Ukur Bahan
b.p Yang Di Pertua
Majlis Perbandaran Klang.

**SURAT PERAKUAN
PEMBIDA**

LAMPIRAN A1
(SAP bertarikh 1 April 2010)

SURAT AKUAN PEMBIDA

Bagi

**KERJA-KERJA MEMBINA STRUKTUR BERBUMBUNG DAN LAIN-LAIN KERJA BERKAITAN DI
GELANGGANG FUTSAL, DEWAN MERU, KLANG UTARA (MPK/JK 600-13/1/138(2019))**

Saya, nombor K.P. yang mewakili

..... nombor Pendaftaran

..... dengan ini mengisytiharkan bahawa saya atau mana-mana individu yang mewakili syarikat ini tidak akan menawar atau memberi rasuah kepada mana-mana individu dalam **MAJLIS PERBANDARAN KLANG** atau mana-mana individu lain, sebagai sogokan untuk dipilih dalam tender/sebut harga* seperti di atas. Bersama-sama ini dilampirkan Surat Perwakilan Kuasa bagi saya mewakili syarikat seperti tercatat di atas untuk membuat pengisytiharan ini.

2. Sekiranya saya atau mana-mana individu yang mewakili syarikat ini didapati bersalah menawar atau memberi rasuah kepada mana-mana individu dalam **MAJLIS PERBANDARAN KLANG** atau mana-mana individu lain sebagai sogokan untuk dipilih dalam tender/sebut harga* seperti di atas, maka saya sebagai wakil syarikat bersetuju tindakan-tindakan berikut diambil:

- 2.1 penarikan balik tawaran kontrak bagi tender/sebut harga* di atas; atau
- 2.2 penamatan kontrak bagi tender/sebut harga* di atas; dan
- 2.3 lain-lain tindakan tatatertib mengikut peraturan perolehan Kerajaan.

3. Sekiranya terdapat mana-mana individu cuba meminta rasuah daripada saya atau mana-mana individu yang berkaitan dengan syarikat ini sebagai sogokan untuk dipilih dalam tender/sebut harga* seperti di atas, maka saya berjanji akan dengan segera melaporkan perbuatan tersebut kepada pejabat Suruhanjaya Perkhidmatan Rasuah Malaysia (SPRM) atau balai polis yang berhampiran.

Yang Benar,

.....

()

Cop Syarikat :

Catatan: * Potong mana yang tidak berkaitan

**ARAHAN KEPADA
PENYEBUTHARGA**

ARAHAN KEPADA PENYEBUTHARGA

1. HAK MAJLIS UNTUK MENERIMA /MENOLAK SEBUT HARGA

Majlis Perbandaran Klang adalah tidak terikat untuk menerima sebut harga yang terendah atau mana-mana sebut harga atau memberi apa-apa sebab di atas penolakan sesuatu sebut harga Keputusan Jawatankuasa sebut harga adalah muktamad.

2. CARA-CARA MELENGKAPKAN DOKUMEN SEBUT HARGA

2.1 Penyediaan sebut harga

a) Penyebutharga adalah dikehendaki mengisi dengan **dakwat hitam** segala maklumat berikut dengan sepenuhnya: -

- i. Nilai Tawaran dan Tandatangan Kontraktor di Ringkasan Sebut Harga
- ii. Nilai Tawaran, Tempoh dan Tandatangan dalam Borang Sebut Harga Kerja / Lampiran Q.
- iii. Senarai Kerja Dalam Tangan
- iv. Jadual Kadar Harga (Jika ada)
- v. Butir-Butir Spesifikasi (Jika ada)
- vi. **WAJIB** mengisi harga untuk setiap item di dalam **Senarai Kuantiti (BQ)** dengan kadar harga yang munasabah.

b) Jika berlaku kesilapan dalam mengisi maklumat-maklumat di atas penyebutharga hendaklah menandatangani ringkas semua pembetulan. (Penggunaan cecair pemadam adalah dilarang sama sekali.)

c) Penyebutharga perlu mengemukakan Perkara/Dokumen dengan lengkap seperti di Senarai Semakan Dokumen Tawaran Sebutharga Kerja / Bekalan & Perkhidmatan.

d) Penyebutharga juga perlu mengemukakan maklumat-maklumat lain yang diperlukan bersama satu profail syarikat (***lengkap dengan pendaftaran dan laporan kewangan untuk 3 bulan terakhir yang telah disahkan***).

e) Borang Sebutharga Kerja / Lampiran Q tersebut hendaklah ditandatangani oleh seorang pemilik syarikat atau yang dinamakan di dalam Sijil CIDB (bagi kerja) /MOF (bagi bekalan dan perkhidmatan) atau Borang 49 dan juga ditandatangani oleh seorang saksi.

Penyebutharga **Wajib** mengikut segala arahan seperti yang telah dinyatakan. Sekiranya gagal tawaran tersebut tidak akan dipertimbangkan.

2.2 Penyerahan Dokumen Sebut Harga

- a) Dokumen Sebut Harga yang telah diisi dengan lengkap dan **dibukukan** hendaklah dimasukkan ke dalam sampul berlarki yang dicatatkan dengan bilangan sebut harga **MPK/JK600-13/1/138(2019)** serta tajuk sebut harga dan hendaklah dimasukkan ke dalam peti sebut harga pada masa dan tempat yang ditetapkan dalam Notis Sebut Harga.
- b) Jika Dokumen sebut harga tidak diserahkan dengan tangan, Penyebutharga hendaklah menghantar dokumen tersebut dengan pos supaya tiba pada atau sebelum masa dan tempat yang ditetapkan.
- c) Sebut harga yang diserahkan selepas masa yang ditetapkan, berbangkit dari sebarang sebab tidak akan dipertimbangkan.
- d) Kegagalan kontraktor mengembalikan dokumen sebut harga pada tarikh tutup sebut harga akan dianggap tidak berminat.

2.3 Penjelasan Lanjut

Sekiranya terdapat maklumat dalam Dokumen Sebut harga yang tidak jelas atau bercanggah, Penyebutharga boleh menghubungi pejabat ini untuk penjelasan lanjut di talian: **03-3375 8014**.

3. TEMPOH SIAP MAKSIMA

- 3.1 Penyebutharga hendaklah menawarkan Tempoh Siap Kerja tidak melebihi dua belas **(12)** minggu.
- 3.2 Penyebutharga yang menawarkan tempoh siap kerja melebihi tempoh di atas tidak akan dipertimbangkan.

4. BAYARAN DOKUMEN SEBUT HARGA

Dokumen Sebut harga ini dijual dengan harga **RM150.00** (Ringgit Malaysia: **Satu Ratus Lima Puluh** sahaja)

5. PERBELANJAAN PENYEDIAAN DOKUMEN SEBUT HARGA

Semua perbelanjaan bagi penyediaan sebut harga ini hendaklah ditanggung oleh Penyebutharga sendiri.

6. TEMPOH SAH SEBUT HARGA

Sebut harga ini sah selama sembilan puluh (**90**) hari dari tarikh tutup sebut harga. Penyebutharga tidak boleh menarik balik sebut harganya sebelum tamat tempoh sah sebut harga. Pengesyoran tindakan tatatertib akan diambil sekiranya Penyebutharga menarik balik sebut harga sebelum tamat tempoh sah sebut harga.

7. PEMBELIAN & TAWARAN SEBUT HARGA

Setiap **SATU Syarikat** hanya dibenarkan membeli **SATU Dokumen** dan hanya **Satu Tawaran** sahaja dibenarkan untuk setiap projek.

8. INTERGRITI PACK

Penyebutharga adalah **wajib** mengemukakan **Surat Akuan Pembida** seperti lampiran bersama-sama dengan dokumen sebut harga di mana ia berwaad untuk tidak akan menawarkan / memberi rasuah kepada mana-mana individu lain sebagai sogokan untuk dipilih dalam tawaran tersebut. Surat Akuan Pembida adalah menjadi salah satu dokumen wajib dalam penilaian sebut harga. Sekiranya gagal mengemukakan Surat Akuan Pembida tersebut, penyebutharga akan dinilai sebagai **gagal** dalam penilaian sebut harga.

9. LAWATAN TAPAK /TAKLIMAT

9.1 Lawatan tapak/taklimat adalah sebagaimana yang dinyatakan di dalam iklan sebut harga.

9.2 Jika dinyatakan lawatan tapak/taklimat sebagai **Wajib**, penyebutharga adalah diwajibkan untuk menghadiri lawatan tapak tersebut pada masa dan tempat yang ditetapkan.

9.3 Jika dinyatakan lawatan tapak sebagai **Digalakkan**, penyebutharga hanyalah dinasihatkan supaya melawat tapak projek sebelum mengemukakan tawarannya bagi mengetahui lebih lanjut mengenai keadaan tapak bina yang akan dihadapi. Sebarang tuntutan akibat kesilapan dalam menentukan kaedah pembinaan atau menghargakan sebut harga disebabkan kekurangan pengetahuan mengenai keadaan tapak bina tidak akan dilayan.

10. PERLAKSANAAN CUKAI JUALAN DAN PERKHIDMATAN (CJCP)

- 10.1 Semua nilai tawaran bekalan / perkhidmatan oleh pembekal / syarikat hendaklah dikemukakan tanpa kenaan CJCP.
- 10.2 Pembekal / Syarikat hendaklah mengisytiharkan status pendaftaran dan mengemukakan nombor pendaftaran CJCP kepada pihak MPK.
- 10.3 Sekiranya syarikat yang berjaya adalah berdaftar CJCP dengan Jabatan Kastam Diraja Malaysia (JKDM), MPK akan mengeluarkan Surat Setuju Terima / Pesanan Tempatan / Inden Kerja kepada syarikat dengan nilai tawaran termasuk kenaan CJCP (bagi perolehan yang berkaitan).
- 10.4 Bagi pembekal / syarikat yang mengisytiharkan tidak dikenakan cukai di bawah Akta Cukai Jualan 2018 (Akta 806) dan Akta Cukai Perkhidmatan 2018 (Akta 807), namun akan menjadi syarikat yang berdaftar CJCP setelah ditawarkan perolehan tersebut, maka pembekal / syarikat hendaklah memaklumkan dengan segera kepada pihak MPK berkenaan perubahan status pendaftaran syarikat tersebut di bawah Akta Cukai Jualan 2018 (Akta 806) dan Akta Cukai Perkhidmatan 2018 (Akta 807).
- 10.5 Syarikat hendaklah membuat permohonan untuk pelarasan bagi kenaan CJCP. Pelarasan harga kenaan CJCP hendaklah dimaklumkan kepada Pegawai Pengawal. Sekiranya berlaku apa-apa cukai baru selepas daripada pelarasan tersebut MPK tidak bertanggungjawab ke atas cukai tersebut dan cukai tersebut perlu ditanggung oleh pembekal / syarikat.

**SYARAT-SYARAT
SEBUT HARGA**

SYARAT-SYARAT SEBUT HARGA UNTUK KERJA

1. PEMERIKSAAN TAPAK BINA

Kontraktor disifatkan telah memeriksa dan meneliti tapak bina dan sekitarnya, bentuk dan jenis tapak bina, takat dan jenis kerja, bahan dan barang yang perlu bagi menyiapkan kerja, cara-cara perhubungan dan laluan masuk ke tapak bina dan hendaklah mendapatkan sendiri segala maklumat yang perlu tentang risiko, luar jangka dan segala hal keadaan yang mempengaruhi dan menjejaskan sebut harganya. Sebarang tuntutan yang timbul akibat dari kegagalan Kontraktor memenuhi kehendak ini tidak akan dipertimbangkan.

2. BON PELAKSANAAN/ WANG JAMINAN PELAKSANAAN

2.1 Kontraktor hendaklah sebelum memulakan sesuatu kerja, menandatangani kepada Majlis satu **Bon Pelaksanaan** berupa:-

- i) Jaminan Bank/Bank Islam/ Bank Pembangunan Malaysia Berhad (Bank Pembangunan) ; atau
- ii) Jaminan Syarikat Kewangan ; atau
- iii) Jaminan Insurans/Takaful.

2.2 Jika kontraktor memilih **Wang Jaminan Pelaksanaan** sebagai potongan maka sebanyak sepuluh (10%) peratus daripada setiap bayaran interim sehingga mencapai jumlah lima (5%) peratus jumlah kontrak akan dikenakan. (Wang Jaminan Pelaksanaan hanya terpakai untuk kontrak perolehan kerja)

2.3 Sekiranya kontraktor gagal melaksanakan kerja mengikut ketetapan kontrak ini pihak Majlis berhak menggunakan dan membuat bayaran atau potongan daripada Bon Pelaksanaan atau Wang Jaminan Pelaksanaan ini mengikut jumlah kerugian.

2.4 Bon Pelaksanaan atau Wang Jaminan Pelaksanaan akan dilepaskan atau dipulangkan apabila kontraktor siap membaiki kecacatan atau kerosakan dan setelah tamat tempoh liabiliti kecacatan.

3. PERSETUJUAN

Majlis tidak terikat untuk Setuju Terima Sebut Harga yang terendah atau mana-mana sebut harga.

4 INSURANS

- 4.1 Kontraktor hendaklah atas nama bersama Majlis dan kontraktor mengambil Insurans Liabiliti Awam dan Insurans Kerja bagi tempoh pelaksanaan kerja ini.
- 4.2 **Kontraktor hendaklah mengemukakan kepada Pegawai yang diberikuasa semua polisi insurans yang tersebut seperti di atas sebelum memulakan kerja.** Bagaimanapun untuk tujuan memulakan kerja sahaja nota-nota perlindungan dan resit-resit bayaran premium adalah mencukupi. Sekiranya kontraktor gagal mengemukakan semua polisi insurans selepas tempoh sah nota-nota perlindungan, tanpa sebarang sebab munasabah, Pegawai yang diberikuasa berhak mengambil tindakan.
- 4.3 Kontraktor digalakkan mengambil perlindungan insurans bagi Perkara di atas daripada:-

PNSB INSURANCE BROKERS SDN BHD

No. Telefon : 03-5519 3271

No. Faksimili : 03-5519 3280

Laman Web : www.pnsbbroker.com.my

5 PERATURAN PELAKSANAAN KERJA

- 5.1 Kerja-kerja yang dilaksanakan hendaklah mematuhi spesifikasi, pelan, butir-butir kerja dalam Dokumen Sebut Harga dan arahan Pegawai yang diberikuasa atau wakilnya.
- 5.2 Sekiranya kerja-kerja elektrik yang dilaksanakan disamping mematuhi kehendak di Perkara 4.1 di atas, hendaklah juga mematuhi semua Peraturan, Pekeliling atau Undang-Undang Kecil yang diluluskan oleh;
- i. Suruhanjaya Tenaga;
 - ii. Jabatan Keselamatan Pekerja dan Kesihatan;
 - iii. Pemegang lesen dan Pihak Berkuasa Bekalan Elektrik;
 - iv. Jabatan Bomba dan Penyelamat; atau
 - v. Pihak Berkuasa Tempatan.

6 KEGAGALAN KONTRAKTOR MEMULAKAN KERJA

Sekiranya kontraktor gagal memulakan kerja selepas **tujuh (7)** hari dari tarikh akhir tempoh mula kerja yang dinyatakan di dalam sebut harga maka tindakan penamatan akan diambil terhadap kontraktor.

7 SUB-SEWA DAN MENYERAH HAK KERJA

Kontraktor tidak dibenarkan mengsub-sewakan kerja kepada kontraktor-kontraktor lain. Kontraktor tidak boleh menyerahhak apa-apa faedah di bawah Sebut Harga ini tanpa terlebih dahulu mendapatkan persetujuan bertulis daripada pegawai yang diberikuasa.

8 PENOLAKAN BAHAN, BARANG DAN MUTU KERJA OLEH PEGAWAI YANG DIBERIKUASA

8.1 Pegawai yang diberikuasa atau wakilnya berhak menolak bahan, barang dan mutu hasil kerja yang tidak menepati spesifikasi. Bahan, barang dan kerja yang ditolak hendaklah diganti dan sebarang kos tambahan yang terlibat hendaklah ditanggung oleh kontraktor sendiri.

8.2 Kontraktor hendaklah dengan sepenuhnya atas perbelanjaan sendiri menyediakan sampel bahan dan barang-barang untuk ujian.

8.3 Tiada penggantian untuk peralatan, bahan dan cara penghantaran kerja yang telah ditentukan di dalam spesifikasi atau ditawarkan dan telah diterima, dibenarkan kecuali mendapat persetujuan daripada Pegawai yang diberikuasa secara bertulis.

9 RINGKASAN SEBUT HARGA

9.1 Ringkasan Sebut Harga hendaklah menjadi sebahagian daripada Borang Sebut Harga ini dan hendaklah menjadi asas Jumlah Harga Sebut Harga.

9.2 Harga-harga dalam Ringkasan Sebut Harga hendaklah mengambil kira semula kos termasuk kos pengangkutan, cukai, duti, bayaran lain-lain caj yang perlu dan berkaitan bagi penyiapan kerja dengan sempurna.

9.3 Tiada sebarang tuntutan akan dilayan bagi penyelarasan harga akibat daripada perubahan harga kos buruh, bahan-bahan dan semua duti dan cukai kerajaan, sama ada dalam tempoh sah Sebut Harga atau dalam tempoh kerja.

9.4 Harga-harga dalam Ringkasan Sebut Harga yang dikemukakan oleh kontraktor hendaklah tertakluk kepada persetujuan sebelumnya daripada Pegawai Sebut Harga tentang kemunasabahannya. Persetujuan sebelumnya itu dan apa-apa pelarasan kemudiannya kepada harga-harga dalam Ringkasan Sebut Harga hendaklah dibuat sebelum Sebut harga Kerja dikeluarkan.

9.5 Apa-apa pelarasan harga dalam Ringkasan Sebut Harga menurut Perkara di atas dan apa-apa kesilapan hisab dalam Ringkasan Sebut Harga hendaklah diselaraskan dan dibetulkan sebelum Sebut Harga Kerja dikeluarkan. Jumlah harga yang diselaraskan hendaklah sama dengan jumlah harga pukal dalam Borang Sebut Harga. Jumlah harga pukal dalam Borang Sebut Harga hendaklah tetap tidak berubah.

9.6 Sekiranya Sebut Harga berasaskan Senarai Kuantiti Sementara, pengukuran semula hendaklah dibuat dan harga sebut harga diselaraskan.

10 PERCANGGAHAN DAN KECUKUPAN DOKUMEN SEBUT HARGA

10.1 Dokumen Sebut Harga adalah dikira jelas di antara satu sama lain. Kontraktor hendaklah mengadakan segala yang perlu untuk melaksanakan kerja dengan sewajarnya sehingga siap mengikut tujuan dan maksud sebenar. Dokumen Sebut Harga pada keseluruhannya sama ada tidak tujuan dan maksud itu ada ditunjuk atau diperhalkan secara khusus, dengan syarat bahawa tujuan, maksud itu hendaklah difahamkan dengan munasabahannya dari Dokumen Sebut Harga itu.

10.2 Jika kontraktor mendapati terdapat apa-apa percanggahan di dalam Dokumen Sebut Harga dia hendaklah merujuk kepada Pegawai yang diberikuasa untuk mendapatkan kepastian.

11 KEGAGALAN KONTRAKTOR MENYIAPKAN KERJA DAN PENAMATAN PELANTIKAN KONTRAKTOR

11.1 Pegawai yang diberikuasa berhak membatalkan sebut harga sekiranya kontraktor berada dalam keadaan berikut dan setelah menerima surat amaran daripada Pegawai yang diberikuasa:-

- a) Sekiranya kontraktor masih gagal menyiapkan kerja di dalam tempoh masa yang telah ditetapkan;

- b) kemajuan kerja terlalu lembab tanpa apa-apa sebab munasabah;
- c) penggantungan pelaksanaan seluruh atau sebahagian kerja, tanpa apa-apa sebab yang munasabah;
- d) tidak mematuhi arahan Pegawai yang diberikuasa tanpa apa-apa alasan munasabah; atau
- e) apabila kontraktor diisytiharkan bankrap oleh pihak yang sah.

11.2 Sekiranya pelantikan kontraktor ditamatkan, pengesyoran tindakan tatatertib oleh Lembaga Pembangunan Industri Pembinaan Malaysia akan diambil terhadap Kontraktor.

12 BAYARAN KEMAJUAN

Pegawai yang diberikuasa dibenarkan membuat bayaran interim sehingga kerja-kerja siap dilaksanakan. Namun bagi kerja-kerja dengan tempoh siap yang singkat adalah tidak digalakkan.

13 KERJA PERUBAHAN (VO)

13.1 Pegawai yang diberikuasa boleh menurut budi bicaranya mengeluarkan arahan-arahan yang berkehendakkan sesuatu perubahan kerja secara bertulis. Tiada apa-apa perubahan yang dikeluarkan oleh Pegawai yang diberikuasa atau disahkan kemudian oleh Pegawai yang diberikuasa boleh membatalkan Sebut Harga ini.

13.2 Semua kerja perubahan dan/atau tambahan yang diluluskan oleh Pegawai yang diberikuasa akan diukur dan dinilai dengan menggunakan kadar harga yang ada dalam Senarai Kuantiti/ Ringkasan Sebut harga. Jika tidak terdapat sebarang kadar harga yang bersesuaian, kadar harga yang dipersetujui oleh Pegawai yang diberikuasa dan kontraktor hendaklah digunakan.

13.3 Bagi perubahan kerja yang melibatkan kuantiti dan kos tambahan hendaklah tidak melebihi **dua puluh (20%)** peratus dari nilai harga kontrak asal.

14 KELAMBATAN DAN LANJUTAN MASA

- 14.1 Apabila didapati dengan munasabahnya bahawa kemajuan kerja terlambat, kontraktor hendaklah dengan serta-merta memberi notis bertulis menyatakan sebab-sebab kelambatan kepada pegawai penguasa dalam tempoh kontrak.
- 14.2 Pelanjutan masa bagi kontrak kerja bernilai melebihi RM20,000 hingga RM500,000 dibenarkan **TERTAKLUK** kepada kelulusan Jawatankuasa Sebut Harga terlebih dahulu.

15 TEMPOH TANGGUNGAN KECACATAN (DLP)

- 15.1 Tempoh Tanggungan Kecacatan bagi Sebut Harga hendaklah sekurang-kurangnya **enam (6)** bulan dari tarikh kerja diperakukan siap.
- 15.2 Kontraktor dipertanggungjawabkan untuk memperbaiki kecacatan, ketidaksempurnaan, kekecutan atau apa-apa jua kerosakan lain yang mungkin kelihatan yang disebabkan oleh bahan atau barang atau mutu hasil kerja yang tidak menepati sebut harga ini apabila diarahkan oleh Pegawai yang diberikuasa dan dalam masa yang berpatutan. Kontraktor hendaklah memperbaiki kecacatan, ketidaksempurnaan, kekecutan atau apa-apa jua kerosakan lain atas kos kontraktor sendiri.
- 15.3 Sekiranya Kontraktor gagal memperbaiki kecacatan, ketidaksempurnaan, kekecutan atau apa-apa kerosakan lain seperti yang diarahkan, Pegawai yang diberikuasa berhak memotong kos memperbaiki dari baki wang yang dibayar kepada kontraktor atau, jika baki itu tidak mencukupi, mengeluarkan surat pengesyoran kepada Pusat Khidmat Kontraktor untuk menggantungkan pendaftaran kontraktor dan menghantarkan salinan-salinan surat tersebut kepada Pengarah Kerja Raya Negeri/Ketua Jabatan, Bahagian Pembangunan Bumiputera, Kementerian Kerja Raya dan Lembaga Pembangunan Perindustrian Pembinaan. Bagi Kerja-kerja elektrik /mekanikal, salinan surat hendaklah dihantar kepada Pengarah Cawangan Kerja Elektrikal/ Pengarah Cawangan Kerja Mekanikal.

16 PERATURAN MEMBAYAR SELEPAS SIAP

Bayaran sepenuhnya hanya akan dibayar kepada kontraktor setelah siap kerja dengan sempurna, dokumen kontrak telah ditandatangani dan Perakuan Siap Kerja dikeluarkan kepada kontraktor.

17 PERAKUAN SIAP KERJA

Pegawai yang diberikuasa hendaklah mengeluarkan Perakuan Siap Kerja sebaik sahaja kerja disiapkan dengan sempurna dan memuaskan. Tarikh siap kerja bermula dari Tempoh Tanggungan Kecacatan.

18 PERAKUAN SIAP MEMBAIKI KECACATAN

Pegawai yang diberikuasa hendaklah mengeluarkan Perakuan Siap Membaiki Kecacatan sebaik sahaja kontraktor telah membaiki kecacatan, ketidaksempurnaan, kekecutan ataupun apa-apa jua kerosakan lain.

19 PEMATUHAN UNDANG-UNDANG OLEH KONTRAKTOR

Kontraktor hendaklah mematuhi segala kehendak Undang-Undang Kecil dan Undang-Undang Berkanun di dalam Malaysia semasa pelaksanaan kerja. Kontraktor tidak berhak menuntut sebarang kos dan bayaran tambahan kerana pematuhannya dengan syarat-syarat ini.

20 PEMOTONGAN PEMBAYARAN

Kerja hendaklah disiapkan dalam tempoh yang ditetapkan dari tarikh pemilikan tapak bina. Kegagalan kontraktor menyiapkan kerja dalam tempoh tersebut atau dalam masa yang dilanjutkan oleh Pegawai yang diberikuasa secara bertulis, maka pengiraan ganti rugi tertentu yang ditetapkan (LAD) / denda sebanyak **0.5% daripada nilai kontrak bagi setiap hari kelewatan yang berlaku**. Denda akan dikenakan setelah Perakuan Tak Siap Kerja dikeluarkan kepada kontraktor.

21 DISENARAIHITAM DAN DENDA BAGI PENOLAKAN TAWARAN SEBUT HARGA

Mana-mana kontraktor yang menolak tawaran Sebut Harga oleh Majlis yang ditawarkan mengikut harga bidaan syarikat, maka syarikat tersebut akan disenaraihitam oleh Majlis selama selama **dua (2)** tahun dan akan dikenakan denda sebanyak **sepuluh (10%)** peratus daripada nilai kontrak. Pembayaran denda hendaklah dijelaskan dalam tempoh **empat belas (14)** hari dari tarikh tawaran dikeluarkan kepada kontraktor.

22 PENAMATAN KONTRAK OLEH YANG DIPERTUA

Tiada apa-apa peruntukan di dalam Kontrak ini boleh mengecualikan kuasa Yang Dipertua, Majlis Perbandaran Klang untuk menamatkan Kontrak ini yang pada pandangannya wajar tanpa memberi apa-apa sebab dengan memberi **tujuh (7)** hari notis bertulis kepada kontraktor.

Nama Syarikat :

Tandatangan Kontraktor :

Alamat/ Cop Kontraktor :
.....
.....

Tarikh :

BORANG SEBUT HARGA

BORANG SEBUT HARGA KERJA

NO. SEBUT HARGA: MPK/JK 600-13/1/138(2019)

Yang Di Pertua,

Majlis Perbandaran Klang.

Tuan,

KERJA-KERJA MEMBINA STRUKTUR BERBUMBUNG DAN LAIN-LAIN KERJA BERKAITAN DI GELANGGANG FUTSAL, DEWAN MERU, KLANG UTARA

Di bawah dan tertakluk kepada Arahan Kepada Penyebut Harga, Syarat-syarat Am Sebut Harga, Spesifikasi Kerja dan pelan-pelan, saya yang bertandatangan di bawah ini menawarkan untuk melaksanakan dan menyiapkan kerja-kerja tersebut bagi jumlah harga kuantiti sebanyak :-

(Ringgit Malaysia):.....
.....
.....
.....(RM)

2. Saya bersetuju menyiapkan kerja-kerja ini dalam masaminggu / bulan / tahun dari tarikh akhir tempoh mula kerja seperti yang diarahkan oleh Pegawai Penguasa.

Bertarikh padaharibulantahun.....

.....

.....

(Tandatangan Kontraktor)

(Tandatangan Saksi)

Nama Penuh :.....

Nama Penuh :.....

No.K.P :.....

No. K.P :.....

Alamat :.....

Alamat :.....

.....

.....

Tarikh :.....

Tarikh :.....

.....

Menterai Atau Cop Kontraktor

Catatan: * Potong mana yang tidak berkaitan

**BORANG MAKLUMAT
PENYEBUT HARGA**

BORANG-BORANG MAKLUMAT YANG PERLU DILENGKAPI OLEH PENYEBUTHARGA

1. **BORANG A** - **SURAT PENGAKUAN KEBENARAN MAKLUMAT DAN KEESAHAN DOKUMEN YANG DIKEMUKAKAN OLEH PENYEBUTHARGA**
2. **BORANG B** - **MAKLUMAT AM DAN LATAR BELAKANG PENYEBUTHARGA**
3. **BORANG C** - **DATA-DATA KEWANGAN**
4. **BORANG CA** - **LAPORAN BANK/INSTITUSI KEWANGAN MENGENAI KEDUDUKAN KEWANGAN PENYEBUTHARGA**
5. **BORANG D** - **REKOD PENGALAMAN PEYEBUTHARGA**
6. **BORANG E** - **MAKLUMAT KAKITANGAN TEKNIKAL/PEKERJA**
7. **BORANG F** - **SENARAI ALAT KELENGKAPAN/JENTERA**
8. **BORANG G** - **SENARAI KERJA KONTRAKTOR SEMASA**
9. **BORANG GA** - **LAPORAN PENYELIA PROJEK ATAS PRESTASI KERJA (BUKAN PROJEK JABATAN) SEMASA**

BORANG A - SURAT PENGAKUAN KEBENARAN MAKLUMAT DAN KEESAHAN DOKUMEN YANG DIKEMUKAKAN OLEH PENYEBUTHARGA

Nama Kontraktor:

Alamat:
.....
.....

Kepada,

Ketua Bahagian Ukur Bahan,
Pejabat MPK Jalan Tengku Kelana (Elibrary)
Lot 175, Jalan Tengku Kelana,
4100 Klang
Selangor Darul Ehsan.

Tuan,

Maklumat Latar Belakang, Kewangan Dan Teknikal Penyebutharga

1. Kami telah membaca dengan teliti semua arahan-arahan yang terkandung dalam Arahan Kepada Penyebutharga termasuk arahan yang menghendakkan kami mengemukakan maklumat-maklumat dan dokumen-dokumen mengenai perkara di atas bersama-sama dokumen Sebut harga kami semasa mengemukakan Sebut harga ini untuk membolehkan MAJLIS menilai keupayaan kami untuk melaksanakan kerja yang diSebut harga semasa penilaian Sebut harga.
2. Kami faham dan mengambil maklum bahawa penilaian Sebut harga ini akan mengambil kira dan mementingkan keupayaan kami melaksanakan kerja yang diSebut harga. Justeru itu Sebut harga kami akan hanya dipertimbang untuk diperakukan kepada Jawatankuasa Sebut harga untuk disetujui terima sekiranya kami didapati berkeupayaan untuk melaksanakan projek yang diSebut harga mengikut penilaian MAJLIS berasaskan maklumat-maklumat dan dokumen-dokumen yang kami kemukakan.
3. Kami juga mengambil maklum bahawa kami dikehendaki mengemukakan semula maklumat dan dokumen-dokumen yang diminta bersama-sama Sebut harga kami sebelum Sebut harga ditutup dan maklumat-maklumat atau dokumen-dokumen yang dikemukakan kemudian daripada itu tidak akan diterima untuk diambil kira dalam penilaian keupayaan kami.
4. Kami mengaku bahawa maklumat-maklumat dan data-data yang kami berikan bersama-sama ini di Borang A, B, C, CA, D, E, F, G & GA dan dokumen-dokumen yang kami sertakan bersamanya setahu kami adalah semuanya benar dan sah pada semua segi dan kami telah mengambil maklum dan sedar akan tindakan yang boleh diambil oleh Kerajaan terhadap kami dan atau Sebut harga kami sekiranya mana-mana maklumat, data-data dan dokumen yang kami berikan itu didapati tidak benar atau palsu.

5. Kami juga mengambil maklum dan sedar bahawa Sebut harga kami akan ditolak (disqualified) dan tidak akan dipertimbangkan sekiranya maklumat-maklumat yang kami berikan tidak mencukupi atau sekiranya kami gagal untuk memberikan bersama-sama ini mana-mana maklumat dan/atau menyertakan mana-mana dokumen penting yang sangat diperlukan untuk membolehkan MAJLIS menilai keupayaan kami terutamanya dokumen-dokumen berhubung dengan kedudukan kewangan dan prestasi kerja semasa kami seperti berikut:-
- (1) Salinan sah Akaun Syarikat yang telah disahkan dan diaudit oleh Juru Audit yang bertauliah bagi Dua (2) tahun kewangan terakhir.
 - (2) Salinan sah Penyata Bulanan Bank Akaun Wang Dalam Tangan PENYEBUTHARGA bagi Tiga (3) bulan terakhir sebelum tarikh tutup Sebut harga.
 - (3) Laporan Jurutera Projek atas prestasi kerja semasa yang bukan projek MAJLIS atas Borang GA dalam satu sampul berlakri bagi setiap kerja semasa yang sedang dilaksanakan.
6. Kami dengan ini memberi kuasa kepada mana-mana Pegawai Kerajaan, Jurutera-Jurutera Projek, Bank dan Institusi Kewangan lain dan lain-lain atau mana-mana orang atau Firma yang berkenaan untuk memberikan maklumat-maklumat yang dianggap perlu dan diminta oleh MAJLIS untuk menyemak maklumat-maklumat yang kami berikan atau untuk mendapatkan maklumat tambahan. Walau bagaimanapun kami tetap bertanggungjawab di atas maklumat-maklumat dan dokumen-dokumen yang kami berikan bersama-sama ini.

Yang benar,

.....
Tandatangan Penyebutharga

Tarikh:

Nama Penuh:

No. Kad Pengenalan:

Atas Sifat:

Yang diberi kuasa dengan sepenuhnya
untuk menandatangani Sebut harga ini untuk
dan bagi pihak:

.....
Meteri atau Cap Penyebutharga

Saksi :

Tarikh :

Nama Penuh :

No. Kad Pengenalan :

Pekerjaan :

Alamat :

.....

BORANG B - MAKLUMAT AM DAN LATAR BELAKANG PENYEBUTHARGA

1. Nama :

2. Alamat :

.....

No. Telefon : No. Fax :

3. Pendaftaran dengan CIDB :
(Sertakan Salinan Pendaftaran)

(i) No. Pendaftaran :

(ii) Tarikh Daftar : sah hingga

(iii) Gred dan Katogeri / pengkhususan :

.....

(iv) Taraf (Bumiputera / Bukan Bumiputera) :

(v) Jika Bumiputera, tempoh sah taraf : Dari hingga

4. Bagi Syarikat Sdn. Bhd. nyatakan :

(i) Modal dibenarkan : RM.....

(ii) Modal dibayar : RM.....

5. Perniagaan Utama lain, jika ada :

(a) sejak

(b) sejak

6. Ahli-Ahli Syarikat
(i) Ahli-ahli Lembaga Pengarah

Nama	Jawatan	Saham Modal Dipegang

- (ii) Ahli-ahli Pengurusan

Nama	Jawatan	Kelulusan Akademik/Iktisas

BORANG C - DATA-DATA KEWANGAN

(iii) Ringkasan harta dan liabiliti seperti yang ditunjukkan dalam Lembaran Imbangan (Balance Sheet)* yang diaudit bagi tahun kewangan terakhir

Asset * (A)	Liabiliti * (B)	Nilai Kewangan (Worth) (A-B)
Semasa: RM Tetap : RM ----- Jumlah : -----	Semasa: RM Tetap : RM ----- Jumlah : -----	Modal Pusingan: RM Modal Tetap : RM 'Nett Worth' : RM

B. Akaun Wang Di Tangan (Cash In Hand) **

(iii) Nama dan Alamat Bank di mana akaun di buka :

.....
.....

2. Nombor Akaun :

C. Kemudahan Kredit (jika ada)+

1. Nama dan Alamat Bank / Institusi Kewangan yang memberi kemudahan Kredit:

.....
.....

2. Bentuk dan baki amaun yang boleh digunakan untuk projek pembinaan

(i) Overdraft atau Talian Kredit : RM

(ii) Overdraft bercagar : RM

(iii) Pinjaman Tetap yang akan/layak
diperolehi untuk projek : RM

RM

Peringatan Penting

* Sila sertakan salinan sah Akaun Syarikat bagi Dua (2) tahun kewangan terakhir yang disahkan dan diaudit oleh Juru Audit bertauliah (Certified Accountant) atau sekiranya tiada bagi tahun kewangan setahun sebelumnya bagi menyokong data-data yang diberi. Sebut harga yang tidak disertakan dengan Akaun ini akan ditolak.

** Sila sertakan salinan sah Penyata Bulanan Bank bagi Tiga (3) bulan terakhir sebelum tarikh tutup Sebut harga. Sebut harga yang tidak disertakan dengan penyata ini akan ditolak.

+ Sila dapat dan sertakan Laporan Sulit daripada pihak Bank/Institusi Kewangan atas format seperti Borang CA dalam satu sampul berlakri.

BORANG D –REKOD PENGALAMAN KERJA
(SENARAI SEMUA KERJA YANG DISIAPKAN DALAM 5 TAHUN LEPAS)

Bil.	NAMA KONTRAK/PROJEK DAN SKOP KERJA	NILAI KONTRAK (RM)	NILAI PENYEBUT HARGA BERTANGGUNGJAWAB	TEMPOH KONTRAK **	TARIKH MILIK TAPAK	TARIKH SIAP	
						KONTRAK	SEBENAR

- + Salinan Perakuan / Pengesahan Siap Kerja bagi setiap kerja yang disenaraikan hendaklah disertakan.
- * Hanya perlu diisi sekiranya penyebutharga melaksanakan kerja sebagai Ahli Syarikat Gabungan.
- ** Tempoh Kontrak hendaklah termasuk Lanjutan Masa yang diluluskan.

BORANG E – MAKLUMAT KAKITANGAN TEKNIKAL
(BUTIR-BUTIR KAKITANGAN YANG ADA DALAM PENGGAJIAN PENYEBUTHARGA MAS)

*NAMA DAN NO. K/P	UMUR	KELULUSAN PROFESSIONAL/ PENDIDIKAN **	TAHUN KELULUSAN	TARIKH DIAMBIL BEKERJA	JAWA DISAN TUGAS SEM
1.					
2.					
3.					
4.					
5.					
6.					
7.					
8.					
9.					
10.					

* Salinan Sah borang KWSP `A` setiap pekerja bagi bulan caruman terakhir dan Salinan Perjanjian Perkhidmatan secara kontrak hendaklah ditawarkan.

** Sila sertakan Salinan Sijil Kelulusan atau Sijil Keahlian Badan-badan Professional.

BORANG F – SENARAI JENTERA-JENTERA, PERALATAN DAN PERKAKASAN

(Senarai loji & peralatan pembinaan utama kepunyaan penyebutharga yang sesuai yang boleh digu

BIL.	BUTIRAN (JENIS, MODEL, BUATAN DAN KEUPAYAAN / SAIZ)	DIMILIKI, DISEWA- BELI ATAU DISEWAPAJAK*	BIL. SETIAP SATU	NILAI SEMASA	UMUR (DARI TARIKH BELIAN ASAL)	TEM DIGU

* Salinan kad pendaftaran dan / atau dokumen-dokumen lain bukti keempunyaan hakmilik Penyebutharga a yang disenaraikan hendaklah disertakan.

** Pegawai yang menyediakan Dokumen Sebut harga hendaklah menyenaraikan butiran-butiran peralatan asas

BORANG G - SENARAI KERJA KONTRAK SEMASA

(Senarai semua kerja di dalam tangan / sedang berjalan dan belum siap termasuk kontrak yang)

BIL.	NAMA KONTRAK/PROJEK+	NILAI KONTRAK (RM)	NILAI PENYEBUTHARGA BERTANGGUNGJAWAB	TEMPOH KONTRAK (**)	TARIKH MILIK TAPAK	TARIKH SIAP PROJEK	KEMAJUAN
							IKUT JADUAL (%)

* Hanya perlu diisi sekiranya penyebutharga melaksanakan kerja sebagai Ahli Syarikat Gabungan.

** Tempoh Kontrak hendaklah termasuk Lanjutan Masa yang diluluskan.

+ **PERINGATAN PENTING**

Bagi setiap kerja semasa yang bukan projek MPK, sertakan (WAJIB) Laporan Penyelia Projek atas format berlakri. Sebut harga yang tidak disertakan dengan Laporan ini bagi setiap kerja semasa yang disenaraikan

SULIT

**BORANG GA - LAPORAN JURUTERA PROJEK ATAS PRESTASI KERJA SEMASA
PENYEBUTHARGA (BUKAN PROJEK MPK)**

(Borang ini hendaklah dilengkapkan oleh Penyelia Projek atau Pembantu Kanannya yang mengawasi projek dan diserahkan kepada Kontraktor dalam satu sampul berlakri untuk disertakan bersama-sama Sebut harganya).

Kepada:
.....
.....
(u/p:)

Nama Kontraktor :

NAMA SEBUT HARGA:

.....

Nama Projek Yang Di Laksanakan :

.....

No. Kontrak :

Harga Kontrak (termasuk Anggaran Nilai Kerja Perubahan) : RM
Wang Kos Prima dan Peruntukkan Sementara : RM
Nilai Kerja Pembina : RM

Tarikh Milik Tapak : Tempoh Kontrak : minggu
Tarikh Penyiapan Asal :

Lanjutan Masa Yang Telah Diluluskan : hari
Lanjutan Masa seterusnya;
Yang difikir/dijangka layak diperakukan: hari
Atas sebab-sebab : (i)
(ii)

Kemajuan Kerja (berdasarkan penilaian kerja yang telah dilaksanakan) :
Pencapaian Sebenar : % Mengikut Jadual : %
Tarikh Kerja dijangka akan dapat disiapkan :

Nilai Bahagian Kerja Yang Telah Siap : RM
Nilai Baki Kerja Yang Belum Siap : RM

Ulasan-ulasan mengenai Prestasi Kontraktor;
(Nyatakan apa-apa kepujian dan / atau kelemahan Kontraktor dan juga apa-apa tindakan / perakuan yang diambil / dipertimbangkan berhubung dengan prestasi Kontraktor melaksanakan Kontrak)

.....
Tandatangan Penyelia Projek

Nama :

Jawatan :

Tarikh :

SENARAI KUANTITI

MPK/JK 600-13/1/138(2019)

MAJLIS PERBANDARAN KLANG

KERJA-KERJA MEMBINA STRUKTUR BERBUMBUNG DAN LAIN-LAIN KERJA BERKAITAN DI GELANGGANG FUTSAL, DEWAN MERU, KLANG UTARA

Pendahuluan :

1. Kerja yang diliputi dalam kontrak ini mengandungi peruntukan oleh kontraktor dengan risiko dan kosnya sendiri bagi semua bahan-bahan, peranca-peranca, peralatan, loji, pekerja, pengangkutan air dan lain-lain perkara yang perlu untuk pembinaan dan penyiapan kerja di atas mengikut spesifikasi, pelan dan kelulusan sepenuhnya oleh Pegawai Penguasa.
2. **Majlis berhak** mengubah mana-mana kuantiti yang tercatat di dalam Ringkasan Sebutharga yang dinyatakan.
3. Singkatan-singkatan adalah seperti berikut :-

M - METER PANJANG
NO - BILANGAN

M2 - METER PERSEGI
J.P. - JUMLAH PUKAL

M3 - METER PADU
P.S. - PROVISIONAL SUM

Bil	Keterangan Kerja	Unit	Kuantiti	Kadar (RM)	Jumlah (RM)
1.	<u>Nota:</u> Pemborong dikehendaki menjalankan kerja di atas dengan sistematik dan tidak merosakkan harta benda lain yang berdekatan dengannya.	-	-	-	-
2.	Pemborong juga bertanggungjawab terhadap segala pembersihan di tapak semasa dan selepas menjalankan kerja mengikut arahan P.P.	-	-	-	-
3.	Pemborong dikehendaki menyediakan keselamatan terhadap orang awam dan pekerja-pekerja secukupnya.	-	-	-	-
4.	Pemborong adalah bertanggungjawab membaiki jalan-jalan, parit, bangunan atau yang berkaitan sekiranya berlaku kerosakan semasa atau selepas pembinaan dijalankan kepada keadaan sediaada.	-	-	-	-
5.	Pemborong hendaklah mengisi segala butiran di dalam dokumen ini dengan lengkap seperti di dalam ruangan Maklumat Penyebutharga, Borang Kontrak, Senarai Kuantiti dan sebagainya. Kegagalan Pemborong mematuhi syarat-syarat yang diterangkan seperti di dalam Arahan Kepada Penyebutharga dan lain-lain yang berkaitan, maka Majlis BERHAK MENOLAK tawarannya.	-	-	-	-
6.	Sebarang butiran yang tidak dihargaikan adalah dianggap telah dimasukkan ke dalam harga butiran lain.	-	-	-	-

MPK/JK 600-13/1/138(2019)

Bil	Keterangan Kerja	Unit	Kuantiti	Kadar (RM)	Jumlah (RM)
A.	<u>PERMULAAN</u>				
1	Penyediaan untuk gerenti dan insuran-insuran seperti yang di senaraikan mengikut syarat-syarat kontrak : - a) Bon Pelaksanaan b) Pampasan Pekerja c) Insuran Kerja dan Liabiliti Awam sebanyak RM100,000.00 atau "Contractor All Risk"	Item	-	-	
2	Penyediaan papan tanda projek mengikut standard MPK.	No	1		
3	Pengambilan gambar-gambar projek dan laporan kemajuan kerja dari permulaan kerja sehingga tamat tempoh siap kerja.	Item	-	-	
4	Peruntukan untuk ' mobilisation ' dan ' demobilisation ' untuk pekerja, jentera, peralatan (termasuk mesin melantak cerucuk) membuka dan memasang kembali pagar keliling gelanggang sediada dan keperluan keperluan lain yang berkaitan untuk melaksanakan kontrak dan kos kos perbelanjaan lain yang berkaitan seperti disebutkan di dalam kerja PERMULAAN - BAHAGIAN A.	Item	-	-	
5	Kerja-kkerja membersihkan kawasan tapak untuk memastikan tiada halangan di tapak semasa tempoh pembinaan termasuk kerja-kkerja berkaitan mengikut spesifikasi dan arahan P.P.	Item	-	-	
B	<u>KERJA-KERJA ASAS</u>				
1.	Kerja-kkerja mengorek bagi menyediakan 'Pilecap dan Stump' termasuk kerja-kkerja mengambus (backfilling) serta kerja-kkerja berkaitan mengikut spesifikasi, lukisan dan arahan P.P.	M3	30		
2	Kerja-kkerja membina 'Pilecap' bersaiz 1200mm x 1200mm x 1200mm menggunakan konkrit G30, besi tetulang T12, acuan serta kerja-kkerja berkaitan mengikut spesifikasi, lukisan dan arahan P.P.	No	10		
3	Kerja-kkerja membina 'Column Stump' bersaiz 400mm x 400mm x 600mm menggunakan konkrit G30, besi tetulang T12, acuan, menyediakan 12 nombor bolt yang ditanam dalam konkrit serta kerja-kkerja berkaitan mengikut spesifikasi, lukisan dan arahan P.P.	No	10		
4	Kerja-kkerja membina 'Tie Beam' bersaiz 150mm x 450mm menggunakan konkrit G30, besi tetulang T12, acuan, serta kerja-kkerja berkaitan mengikut spesifikasi, lukisan dan arahan P.P.	M	100		
5	Membuka dan memasang semula pagar keliling gelanggang sediada semuanya mengikut arahan P.P.	Item	-	-	
	KE KOLEKSI				

MPK/JK 600-13/1/138(2019)

Bil	Keterangan Kerja	Unit	Kuantiti	Kadar (RM)	Jumlah (RM)
C	FRAME (ALL PROVISIONAL)				
1.	Kerja-kerja membekal (termasuk kos " Loading and Unloading") dan memasang struktur besi mengikut kedudukan yang sepatutnya pada ketinggian 10m tinggi dari aras tanah termasuk aksesori berkaitan yang diperlukan semasa kerja pemasangan ditapak seperti "mild steel plate", "holding down bolt", "angle cleats", "Nuts" dan lain-lain serta mengecat dengan satu (1) cat lapisan cat akrilik (all provisional)				
	a) 305mm x 165mm x 40kg/m Universal Column	Kg	3,900		
	b) 203mm x 102mm x 25.33kg/m Universal Beam	Kg	1,640		
	c) 100mm x 60mm x 4.0mm thick x 10.2kg/m M.S RHS as top and bottom chords, welded	Kg	2,100		
	d) 40mm x 40mm x 2.5mm thick x 2.66kg/m M.S SHS as vertical chords, welded	Kg	185		
	e) 40mm x 40mm x 2.5mm thick x 2.66kg/m M.S SHS as diagonal chords, welded	Kg	580		
	f) 152mm x 64mm x 1.9mm thick x 4.46kg/m Lysaght C purlins C15020, bolted	Kg	3,800		
	g) R12 M.S sag rod x 0.888kg/m, including nuts and washers	Kg	260		
	h) R20 M.S bracing connection x 2.467kg/m, including nuts and washers	Kg	430		
	i) Horinzal cord and curve at gable end (40 x 40 x 2.5mm SHS)	Kg	260		
	j) Membina asas konkrit berukuran 1050 x 1050 x 300mm tebal	No.	10		
2	Membina tiang konkrit berukuran 1200mm x 1200mm x 3000mm dari konkrit siap banchu G25 lengkap dengan besi tetulang A4, acuan dan diperkemarkan dengan kemas 'pebble wash' mengikut lukisan dan arahan P.P.	No.	10		
D	PITCHES ROOF FINISHES				
	Kerja-kerja membekal dan memasang kemas bumbung jenis "BLUESCOPE " Duro Skydek II Priima Maju atau setara (metal roofing sheets of 0.47mm total coating thickness), dipasang pada kerangka bumbung (dikira berasingan) termasuk aksesori berkaitan seperti "screws", "washers", "seal fasteners", dan lain-lain mengikut spesifikasi, lukisan dan arahan P.P.				
1	Kemas bumbung	M ²	900		
2	Aksesori bumbung "ridge capping", 600mm girth	M	130		
E	MEMBINA TEMPAT DUDUK (STEP BENCH)				
1	Membina tangga / bench saiz keseluruhan 5000mm panjang x 400mm lebar (tread) x 500mm tinggi (riser) yang mempunyai dua (2) steps termasuk membina 100mm tebal "concrete base" yang diperkukuh dengan BRC A7, kerja membina dinding batu bata, kerja melepai semuanya seperti pelan, spesifikasi dan arahan P.P.	No.	6		
	KE KOLEKSI				

MPK/JK 600-13/1/138(2019)

Bil	Keterangan Kerja	Unit	Kuantiti	Kadar (RM)	Jumlah (RM)
F	<u>WHEATER SHADE LOUVRES</u> Kerja-kerja membekal dan memasang Pre - painted Aluminium Ventilation Louvres, comprising of panel 132mm x 0.55mm thick, c/w aluminium extruded bracket to fixed onto m.s framing @ spacing at maximum 1200mm c/c, panel to panel spacing is at 80mm centre to centre and all fixed accordance to manufacturer's instruction and S.O's approval	M ²	122		
G	<u>KERJA-KERJA GELANGGANG</u>				
1	Kerja-kerja membaiki permukaan lantai yang berlubang-lubang dengan menggunakan 'Sport Court Coating' jenis TENNOKOTE atau yang setara semuanya mengikut spesifikasi pengeluar dan arahan P.P. mengikut kaedah berikut: a) Satu (1) lapisan bahan sealer TENNOKOTE TNK-1020 WA b) Tiga (3) lapisan TENNOKOTE COATING TNK-1000WA mengikut warna seperti yang diluluskan	M ²	700		
2	Kerja mengecat garisan gelanggang dengan menggunakan cat 'epoxy paint with hardener' jenis Nippon atau setara semuanya seperti arahan P.P	No	1		
H	<u>KERJA-KERJA "GUTTER"</u>				
1	300mm x 230mm wide gutter (girth 830mm), five tine bent, one and dresses over metal roof sheet with and including 30mm x 3mm thick m.s strip at 1000mm centre	M	64		
2	Supply and fix 100mm diameter UPVC rainwater downpipe, fixed to steel work with and including apprived brackets, bend, etc.	M	100		
3	Supply and fix 100mm diameter UPVC rainwater outlet throught g.i. gutter including UPVC removable dome shaped cover gratings, pipe sleeve, with and including sealant compound and connecting to rain water downpipes	No	8		
I	<u>KERJA-KERJA LONGKANG</u>				
1	Mengorek tanah di tapak kedalaman 600mm dan lebar 600mm untuk membina longkang baru di tapak tersebut dan di alirkan ke longkang sediaada.	JP	-	-	
2	Kerja-kerja menghampar 50mm tebal 'lean concrete' lengkap dengan 600mm lebar BRC A6 sebagai asas bagi menerima longkang yang baru.	M	130		
3	Membina dinding batu-bata jenis 'sandbricks' ketebalan 115mm termasuk melepai dengan 10mm tebal lepaan simen pada permukaan yang terdedah.	M ²	160		
4	Membekal dan memasang 300mm longkang separuh bulat jenis tembikar kaca bergilap (HRGW) termasuk membina 'concrete haunching' dan lain-lain kemas yang berkaitan mengikut pelan, spesifikasi dan arahan P.P.	M	140		
5	Kerja-kerja membekal dan memasang penutup longkang jenis 'precast' bertetulang bersaiz 600mm x 600mm berketebalan 50mm semuanya mengikut pelan spesifikasi dan arahan P.P.	Nos	200		
KE KOLEKSI					

MPK/JK 600-13/1/138(2019)

Bil	Keterangan Kerja	Unit	Kuantiti	Kadar (RM)	Jumlah (RM)
J	KERJA ELEKTRIK GELANGGANG FUTSAL				
1	Membekal dan memasang Wall Distribution Board jenis terlutup logam lekapan dinding lengkap dengan: - 1 no. x 60 Amps / 25KA TPN MCCB - 3 no. x 63 Amps RCCB / 0.1 A (1 unit for each phase) - 10 way MCB each phase (MCB quantity and rating to be advised during preliminaries work) Papan agihan hendaklah di gantung pada tiang dan harga DB termasuk dengan kerja pemasangan bracket dan kerja lain yang berkaitan. Lokasi :- - papan agihan Gelanggang. nota ; peti agihan untuk kawalan lampu gelanggang, plug point dan lampu spotlight kawasan.	Lot	1		
2	Pendawaian mata lampu l/d tanpa suis menggunakan kabel 2.5 mm ² l/d kabel pbumian dengan menggunakan G.i Conduit . Lokasi :- - lampu LED Highbay gelanggang bola keranjang (10 unit) - Lampu Spotlight Kawasan. (8 unit)	Bil	18		
3	Membekal dan memasang baru lampu Highbay jenis LED berkapasiti 200 watt (cool day light) (berdaftar dengan sirim & emal) lengkap dengan rantai gantung.	Bil	10		
4	Membekal dan memasang baru lantera lampu limpah kawasan l/d peralatan kawalan jenis terbina dalam dan mentol Halida Logam (HPI), 240V berkadaran 250W jenama Nikkon, Philips, Liko atau setaraf.	Bil	8		
5	Pendawaian mata kuasa l/d suis soket alur keluar 13A menggunakan kabel 2.5 mm ² l/d kabel pbumian dengan menggunakan GI Conduit ditanam didalam konkrit tiang.	Bil	8		
6	Membekal dan memasang Punca Alir Keluar (PAK) 13A, 1 gang l/d kotak bertebat penuh serta sambungan.	Bil	8		
7	Pendawaian mata lampu l/d tanpa suis menggunakan kabel 1.5 mm ² l/d kabel pbumian dengan menggunakan G.i Conduit . Lokasi :- - lampu Kecemasan gelanggang bola keranjang.	Bil	4		
8	Membekal dan memasang lengkapan lampu kecemasan jenis LED-60 Twin-Lamp 2 x 15 super bright white LED lengkap dengan bateri berkapasiti 3 jam	Bil	4		
9	Pendawaian mata kuasa l/d suis soket alur keluar 13A menggunakan kabel 2.5 mm ² l/d kabel pbumian dengan menggunakan GI Conduit . Lokasi :- - Kipas Industri jenis Dinding (8 unit)	No	8		
10	Membekal dan memasang lengkapan kipas jenis industri dengan saiz 400mm.(16") g.p. (suis kipas perlu diletak pada papan agihan utama)	Bil	8		
	KE KOLEKSI				

MPK/JK 600-13/1/138(2019)

Bil	Keterangan Kerja	Unit	Kuantiti	Kadar (RM)	Jumlah (RM)
K	<u>SISTEM PERLINDUNGAN KILAT DAN PEMBUMIAN. GELANGGANG FUTSAL</u>				
1	Membekal dan memasang pita kuprum [25mm x 3mm] di atas bahagian bumbung.	M	30		
2	Membekal dan memasang pelana pita kuprum [25mm x 3mm]	No	20		
3	Membekal dan memasang baru elektrod bumi kuprum 2 x [16mm garis pusat x 1500mm] termasuk penyambungan 'exothermic welding' dan ruang pemeriksaan konkrit dengan penutup boleh tanggal pasang jenis tahan lasak (heavy duty) <i>nota :</i> <i>Bacaan pembumian perlulah dibuat bersama pegawai penyelia serta direkodkan dan serahkan pada pegawai penyelia tapak semasa serahan tapak di jalankan.</i>	Set	1		
4	Kerja-kerja membuka peti "fedder pillar" sediaada termasuk membuat tamatan kabel dan pelupusan.	Lot	1		
5	Kerja-kerja pengorekan tanah dan membuka 'intelock' untuk laluan kabel sedalam 675mm x 300mm lebar, dan meletakkan 'tanah terpilih' 350mm tebal, pasir 300mm tebal dan menanam rumput terpilih. Kerja ini termasuk membaiki semula jalan (bahu jalan) dan lain-lain kerja yang perlu termasuk aksesori berkaitan dan meletakkan uPVC (uPVC cable protective covers) tanda amaran bahaya berwarna hijau semuanya mengikut spesifikasi dan pelan standard Majlis dan arahan P.P.	M	30		
6	Kerja-kerja membekal dan merentang kabel 4C x 16mm sq PVC/SWA/PVC sahaja yang mematuhi spesifikasi SIRIM DAN JKR EMAL	M	30		
7	Kerja-kerja membekal dan memasang paip 'HDPE' single wall 75mm diameter termasuk aksesori berkaitan untuk sambungan	M	25		
8	Membaiki termasuk menukar aksesori berkaitan lantera lampu jenis son berkadaran 150watt lengkap dengan pendawaian dalaman serta lain-lain berkaitan.	No	6		
9	Membekal serta memasang semula 'Feeder Pillar' lampu jalan baru yang mengandungi suis fius 60 Amps, suis permasa, kontraktor 40 Amps, fius agihan, sistem pembumian, lengkap dengan cat anti karat (surat jaminan tempoh masa cat disertakan), cat kalis tampal, besi berpalang, laluan kabel, termasuk uji cuba serta kerja-kerja berkaitan (seperti pelan spesifikasi dilampirkan)	JP	-	-	
L	<u>LAIN-LAIN KERJA BERKAITAN</u>				
1	Permohonan meter bekalan TNB jenis tiga fasa 100amp termasuk kos urusan dengan TNB.	Lot	1		
2	Membekal dan memasang kabel incoming supply daripada papan meter ke papan agihan menggunakan kabel 4x 25mm.	JP	-	-	
3	Membekal dan memasang baru papan meter jenis tiga fasa mengikut standart TNB untuk tapak meter TNB.	No	1		
KE KOLEKSI					

SK(6)

MPK/JK 600-13/1/138(2019)

Bil	Keterangan Kerja	Unit	Kuantiti	Kadar (RM)	Jumlah (RM)
<u>L</u>	<u>LAIN-LAIN KERJA BERKAITAN (Samb.)</u>				
4	Membekal dan memasang baru meter kiosk untuk meter tnb lengkap dengan pendawaian ke Fedder Pillar sambungan.	Lot	1		
5	Kerja-kerja "Testing and Commissioning" Bagi Keseluruhan Kerja : i) Kontraktor hendaklah mengadakan ujian installation / megger test / ELCB Trip Test dan lain – lain ujian yang berkaitan yang diperakui dan ditandatangani oleh orang kompeten serta disaksikan oleh Pegawai Teknikal MPKLANG mengikut spesifikasi JKR dan Suruhanjaya Tenaga. Satu salinan lukisan skematik yang telah dikemaskini hendaklah dilaminate dan ditampal pada papan agihan. (kerja – kerja termasuk tagging cable di dalam kotak papan agihan)	JP	-	-	
<u>M</u>	<u>PERUNTUKAN SEMENTARA</u>				
1	Peruntukan wang sementara sebanyak RM15,000.00 (Lima Belas Ribu Sahaja) untuk kerja-kerja awam / sivil yang berkaitan dengannya. Walaubagaimanapun, jumlah ini akan DITOLAK daripada jumlah kontrak sekiranya tiada keperluan untuk digunakan.	P.S	-	-	15,000.00
2	Peruntukan wang sementara sebanyak RM5,000.00 (Lima Ribu Sahaja) untuk kerja-kerja elektrik yang berkaitan dengannya. Walaubagaimanapun, jumlah ini akan DITOLAK daripada jumlah kontrak sekiranya tiada keperluan untuk digunakan.	P.S	-	-	5,000.00
	KE KOLEKSI				

SK(7)

MPK/JK 600-13/1/138(2019)

**KERJA-KERJA MEMBINA STRUKTUR BERBUMBUNG DAN LAIN-LAIN KERJA
BERKAITAN DI GELANGGANG FUTSAL, DEWAN MERU, KLANG UTARA**

KOLEKSI	JUMLAH (RM)
SK (1)	-
SK (2)	
SK (3)	
SK (4)	
SK (5)	
SK (6)	
SK (7)	
JUMLAH DI BAWA KE BORANG SEBUT HARGA	

RINGGIT MALAYSIA :

.....

.....

TEMPOH SIAP :MINGGU (Tidak Lebih..... Minggu)

Nama KONTRAKTOR : Nama SAKSI :

.....

.....

Alamat : Alamat :

.....

.....

.....

No. Kad Pengenalan : No. Kad Pengenalan :

No. Telefon : No. Telefon :

Tandatangan Kontraktor dan Cop : Tandatangan Saksi :

.....

.....

Tarikh : Tarikh :

PELAN DAN LUKISAN



MA
CATATAN
TAJUK PROJEK
KERJA-KERJA DAN LAIN-LAIN FUTSAL DEWASA
TAJUK LUKISAN
DILUKIS OLEH
DISEMAK OLEH
NO. PELAN
NO. FAIL
PE

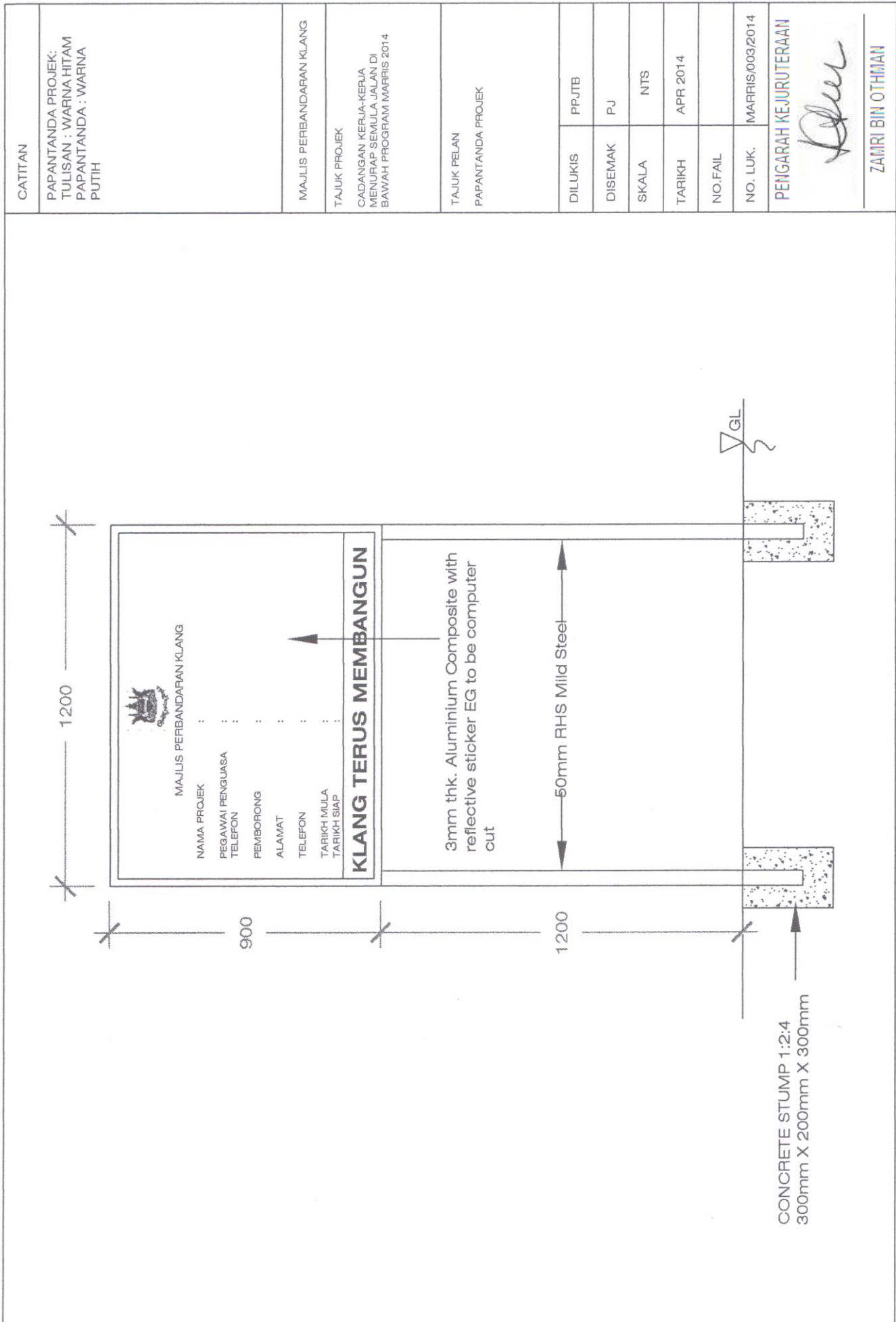

CATTAN	PAPANTANDA PROJEK: TULISAN : WARNA HITAM PAPANTANDA : WARNA PUTIH	MAJLIS PERBANDARAN KLANG	TAJUK PROJEK CADANGAN KERJA-KERJA MENURAP SEMULA JALAN DI BAWAH PROGRAM MARRIS 2014
			TAJUK PELAN PAPANTANDA PROJEK
			DILUKIS : PPJTB DISEMAK : PJ SKALA : NTS TARIKH : APR 2014 NO. FAIL : NO. LUK. : MARRIS/003/2014
			PENGARAH KEJURUTERAAN ZAMRI BIN OTHMAN

DAFTAR 6

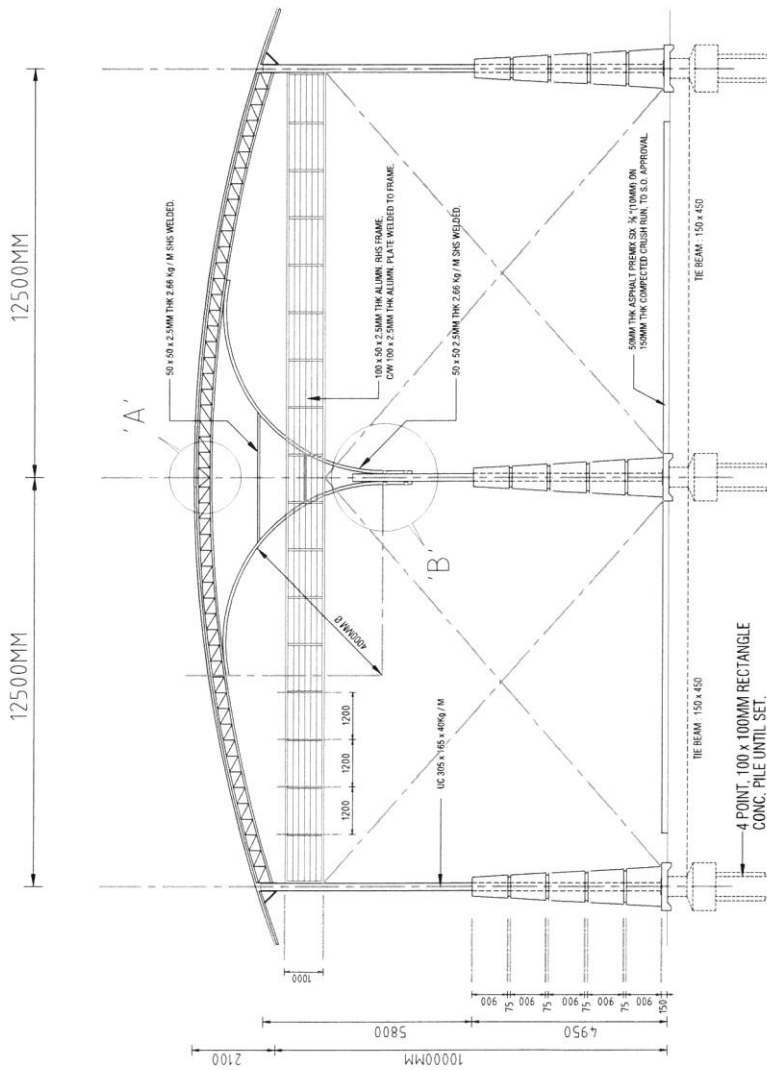

Side View.
(not to scale)

TABULUS PERBANDARAN KLANG

Page:

KERJA-KERJA MEMBINA STRUKTUR BERBUNTING DAN LAIN-LAIN KERJA BERKAITAN DI GELANGGANG FUTSAL DI DEWAN MERU, KLANG UTARA.

Scale:

SIDE VIEW

DI LUKE:	JT. CD
(3.5)MM	Part. JK
	N 1.5
	NO. 208
NET FILE	
NOT DIMENSION	
NETE NIGHT PRODUK	

[Handwritten Signature]

ZAMRI BIN OTHMAN

01/2024

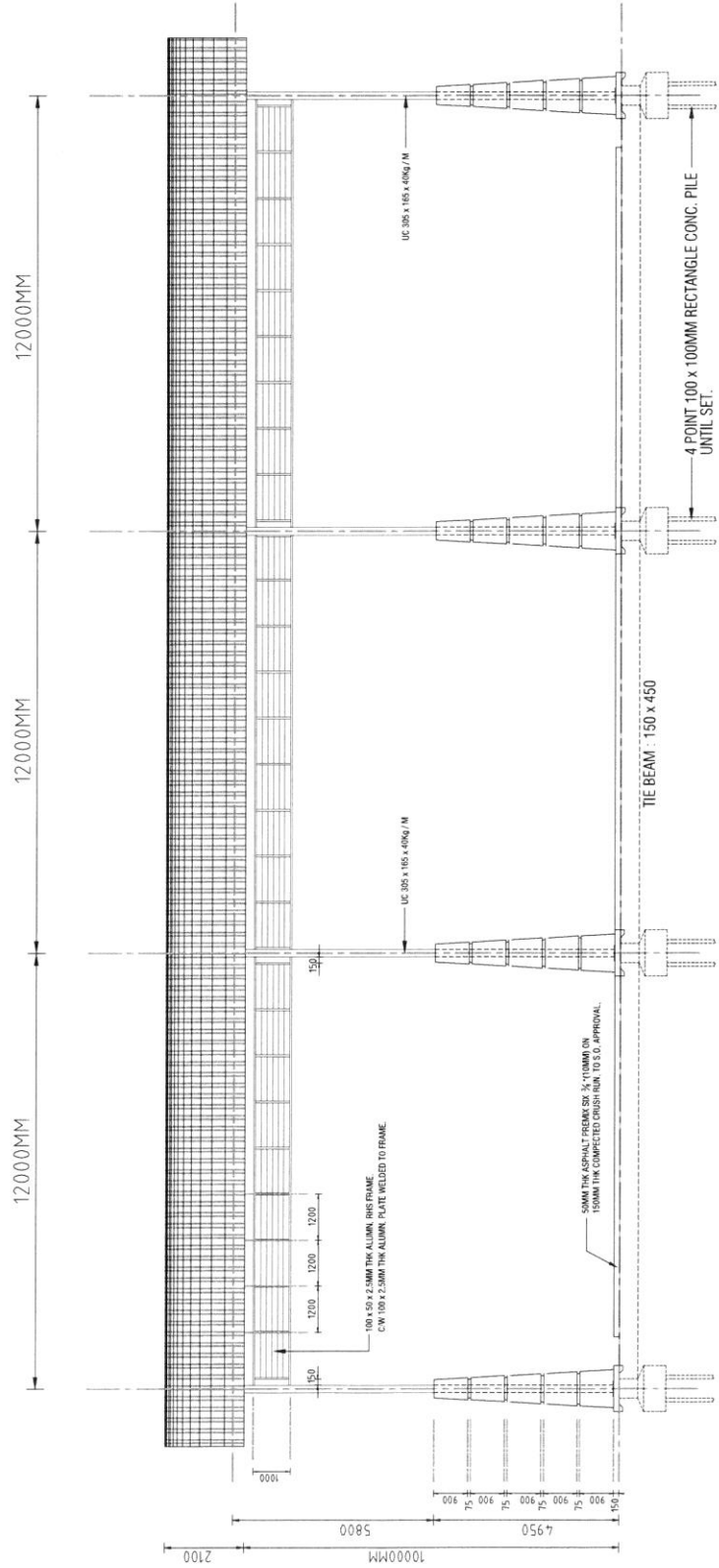

Side View.
(not to scale)

Note :
- ALL TIE BEAM MUST BE 150 x 450MM G25 CONC. MIXED C/W 2 T 12 (TOP), 2 T 20 (BOTTOM) AND LINK AT 250MM C/C.

Roof Detail :

- MIN. 0.47MM THK METAL ROOF SHEET TOTAL COATING THICKNESS. (TCT)
- 203 x 102 x 25.33 Kg / M.
- 100 x 60 x 4MM THK x 10.2 Kg / M. M.S. RHS AS TOP & BOTTOM CHORDS. WELDED.
- 40 x 40 x 2.5MM THK x 2.66 Kg / M. SHS AS VERTICAL CHORDS. WELDED.
- 40 x 40 x 2.5MM THK x 2.66 Kg / M. SHS AS DIAGONAL CHORDS. WELDED.
- 152 x 64 x 1.9MM THK x 4.46 Kg/M LYSAGHT 'C' PURLIN C 15020. BOLTED.
- 90 x 80 x 7.0MM THK x 9.04 Kg/M GALVANISED 'L' PURLIN. BOLTED.
- R12 M.S. SAG ROD x 0.888 Kg/M. INCLUDING NUTS & WASHERS.
- R20 M.S. BRACING CONNECTION x 2.467 Kg/M. INCLUDING NUTS & WASHERS.

TITEL PERBAGIAN/PLANS
PROJ.

KERJA-KERJA MEMBINA STRUKTUR BERBUNING DAN LAIN-LAIN KERJA BERKAITAN DI GELANGGANG FUTSAL DI DEWAN MERU, KLANG UTARA

TURUK
SIDE VIEW

DI LUKAS	J/10
IS 2/2024	Per. K
	M 1.5
	MEK 2/24

REVISI
NOVA NUSANTARA
[Signature]

ZAMRI OTMAN

04/2018

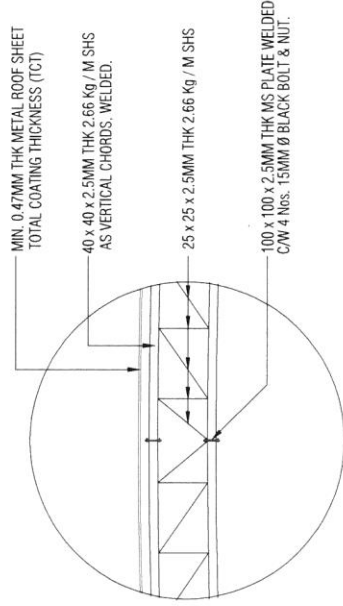
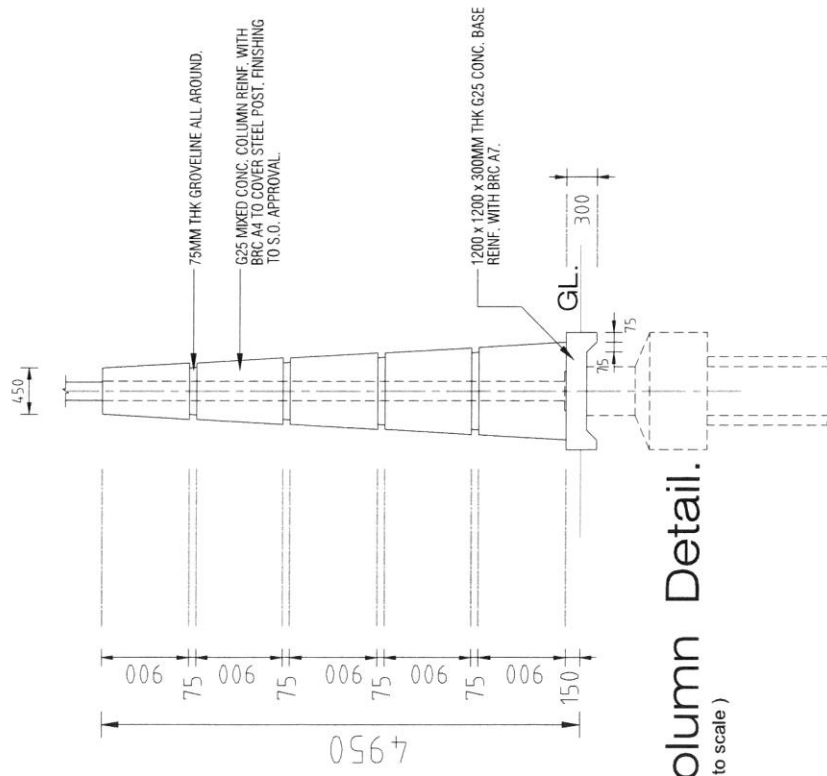

Detail 'A'
(not to scale)

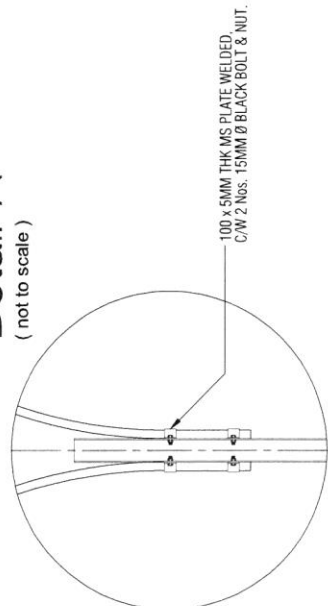

Detail 'B'
(not to scale)

Column Detail.
(not to scale)

MAJLIS PERHIMPATAN KLANG

KEJAJARAN MEYBINA STRUKTUR BERBUMBUK DAN LAIN-LAIN KEJAJARAN BERKAITAN DI GELANGANG FUTSAL DI DEWAN MERU, KLANG UTARA.

TJKE
COLUMN DETAIL, DETAIL 'A', 'B'

DI BINA	DI TOL
DI BINA	Per. A
DI BINA	N.T.E
DI BINA	RE. JEM
DI BINA	
DI BINA	
DI BINA	

ZAMRI BIN OTIMAN

LAMPIRAN